

# TRASMETTITORE DI ALLARME INDIVIDUALE

**GESCO**  
sicurezza elettronica

**TAI B71**

## Istruzioni per l'uso:

- Rimuovere il trasmettitore dal supporto e calzarlo alla cintura tramite la clip assicurandosi che sia stabilmente posizionato come in figura.
- Premere il **Tasto Prova** e attendere la conferma ottica e sonora.
- Al termine dell'utilizzo riposizionare il trasmettitore sul supporto a muro.
- Almeno una volta al mese verificare la funzionalità dei sensori di malore: ruotare il **TAI** di 90° in una direzione qualunque e mantenere la posizione per almeno dieci secondi verificando l'accensione della spia luminosa quindi riportarlo nella posizione di riposo.

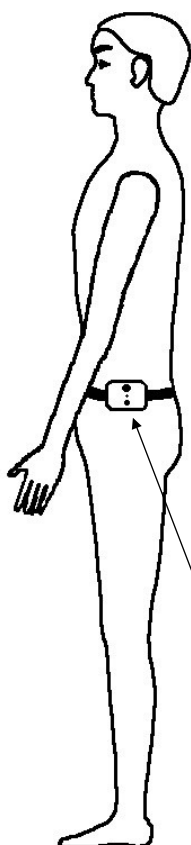

**POSIZIONE CORRETTA**

**Spia luminosa:** dopo 10 secondi di inclinazione del trasmettitore la spia si accende indicandone il corretto funzionamento.

**Tasto Rapina:** la pressione prolungata (almeno 2 sec.) di questo pulsante invia una segnalazione di RAPINA.

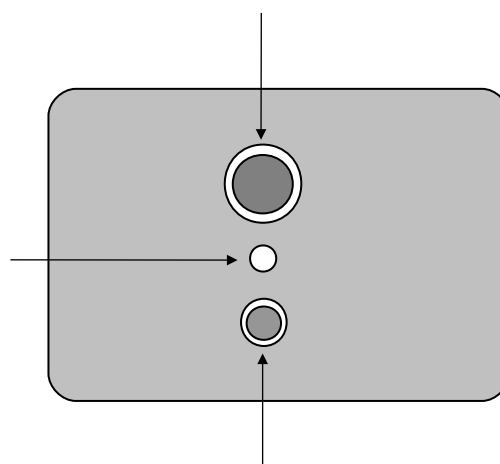

**Tasto Prova:** la pressione di questo pulsante permette di verificare la funzionalità del sistema (trasmissione e ricezione del segnale radio).